

bleu

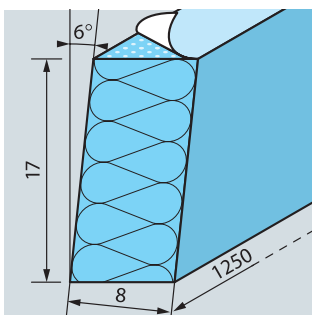

### Des atouts décisifs:

- adapté pour les profils de vitrages fixes
- autocollant pour un gain de temps accru
- plus économique avec la pose sans peindre
- des économies de matériau grâce à l'absence d'erreurs de coupe
- une simplicité inégalée grâce à la découpe au cutter
- sols pour joint de mastic une chose propre

Équipement	autocollant une face, 1 x sk
Matériau	mousse dure de polystyrène extrudé XPS, bleu
Unité d'emballage	UE de 80 barres = 100 m (= quantité minimale)
Particularités	– autres dimensions et formes sur demande – recommandées par le fabricant du système

